

TRIMLINE T73 H

Modèle n° 1152



La cheminée Double Face

DESCRIPTION :

- Structure en acier noir
- Foyer étanche équipé d'un double brûleur (*belles flammes, même en allure réduite, sur la rampe avant et selon votre choix également sur la rampe arrière*)
- Vision du feu verticale sur 2 faces opposées
- Finition intérieure en acier plat noir ou lamelles en acier plat noir (au choix)
- Programmation à distance à l'aide de la télécommande Ecomax (*contrôle du double brûleur, du thermostat, programmation hebdomadaire et minuterie, variation de la hauteur des flammes*)
- Trappe d'accès blanche + boîtier de contrôle
- Pieds ajustables en hauteur
- **Bûches en céramiques**



En option :

- Connexion Wifi
- Connexion domotique (*pilotage à partir d'un smartphone ou d'une tablette*)
- Vitre antireflet
- Vitre intérieure noire
- Interrupteur mural
- Support mural ECOMAX
- Adaptateur VAC GV60
- Sets de Décoration : **galets, lit de braises, laine rougeoyante**

Lit de braises



Galets



Laine Rougeoyante



PERFORMANCES ET CARACTÉRISTIQUES TECHNIQUES

	Gaz Naturel G20	Butane Propane G30/G31
Indice Efficacité Énergétique	89.2 %	85 %
Rendement	89.2 %	85 %
Puissance nominale	10.1 kW	7.6 kW
Alimentation en Gaz	20 mbar	30 mbar
Classement Énergétique	A	B
Ø raccordement du conduit	130 / 200 mm	
Évacuation des fumées	Conduit concentrique	
Poids net	110 Kg	
Appareil de chauffage au gaz	C11/C31/C91	

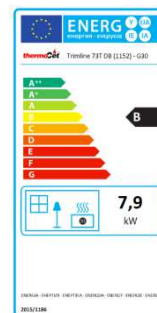
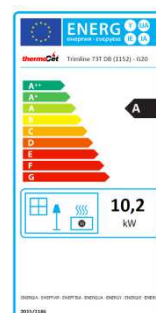

DIMENSIONS :

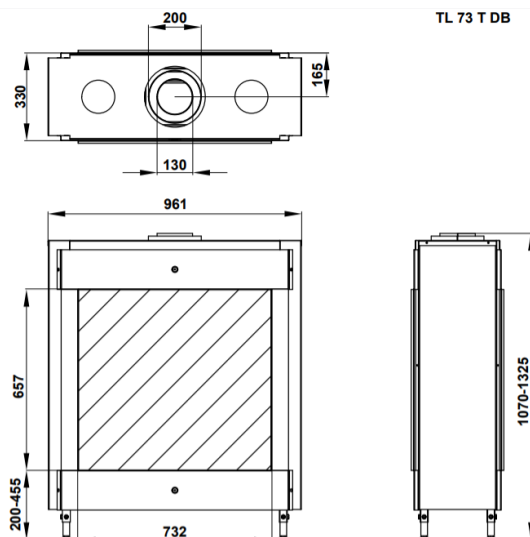



ENERG

енергия · ενεργεια



thermoCet

Trimline 73T DB (1152) - G20

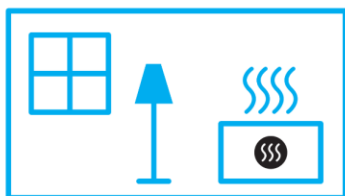
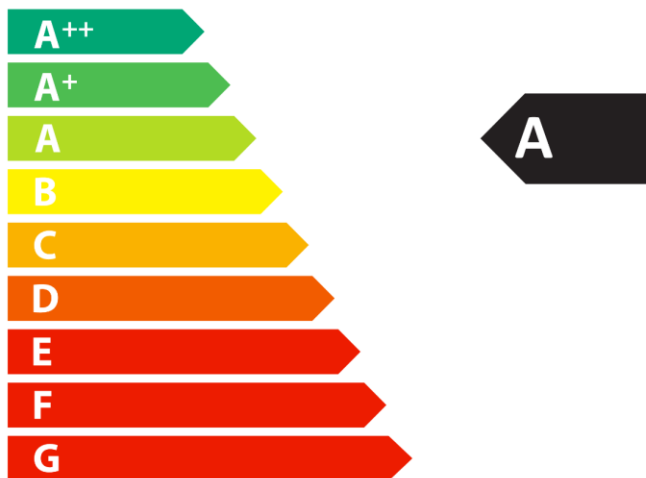

10,2

kW

ENERGIA · ЕНЕРГИЯ · ΕΝΕΡΓΕΙΑ · ENERGIJA · ENERGY · ENERGIE · ENERGI

2015/1186



ENERG

енергия · ενεργεια

Y

IJA

IE

IA

thermoCet

Trimline 73T DB (1152) - G30

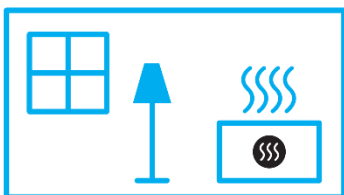

7,9

kW

ENERGIA · ЕНЕРГИЯ · ΕΝΕΡΓΕΙΑ · ENERGIJA · ENERGY · ENERGIE · ENERGI

2015/1186