

Insert V80L Double Face

Ce modèle vous permet des réalisations originales, tout en vous assurant une vision du feu des deux côtés.

CARACTÉRISTIQUES

- Insert tout acier avec double épaisseur
- Porte à ouverture latérale et réversible
- Dispositif de guidage de la porte à la fermeture latérale
- Poignée froide en silicone (sécurité)
- Verre vitrocéramique et sérigraphié, traité Visiocéram
- Grille de décendrage en fonte
- Boîte à fumée à clapet automatique
- Etanchéité de l'appareil
- Arrivée d'air starter indépendant (facilite l'allumage)
- Arrivée d'air primaire (alimente les braises)
- Arrivée d'air secondaire de désenfumage (vitre propre)
- Arrivée d'air tertiaire (meilleur rendement et taux de CO diminué)
- Réglage des allures de combustion
- Tiroir à cendres directement intégré à l'insert
- Disponible avec les habillages : Cadre Linéar, Fourreau Biais ou droit, Cadre Matignon, kit grilles
- Options : Prise d'arrivée d'air extérieure directe (voir page 98 ref. kit buse BF 12053)

SPÉCIFICITÉS

	Allure réduite	Allure normale
Puissance (kW)	5.7	11.5
Puissance maxi (kW)		13
Consommation de bois (kg/h)	1.5	3.03
Emissions de CO à 13% d'O ₂ (%)		0.02
Rendement (%)		77.8
Indice I		0.1
Poussières (mg/m ³)		36.45
Temp. des fumées (°C)		301
Longueur des bûches (cm)		50
Poids net (kg)		153
Flamme verte		7*
Crédit d'impôt **		oui
Norme		EN13229
Ø nominal de l'appareil		Ø 200

Hauteur mini de conduit			
Ø du conduit	150	180	200
Hauteur mini (m)	6.1	4.3	3.5

** selon législation en vigueur

Disponible en version :

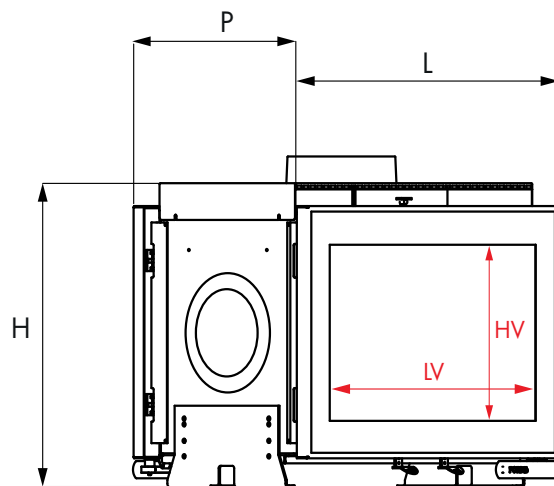

Dimensions

	L	H	P	HV	LV
V80LDF	745	661	537	369	610

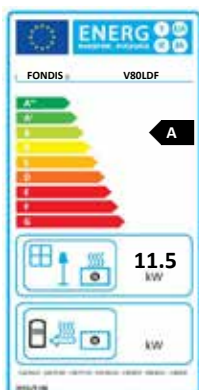

Dendri®