



TRIMLINE 63

	Référence	Description	Série
G20	TH105313000001	TRIMLINE 63 PANORAMIQUE	1053
	TH105313005001	TRIMLINE 63 PANORAMIQUE AVEC VITRE ANTIREFLET	1053

	Référence	Description	Série
G30/31	TH105333200001	TRIMLINE 63 PANORAMIQUE	1053
	TH105333205001	TRIMLINE 63 PANORAMIQUE AVEC VITRE ANTIREFLET	1053

TRIMLINE 63

PANORAMIQUE - SÉRIE 1053



Conduit concentrique

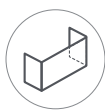

3 faces



Simple brûleur



Set de bûches



Télécommande EcoMax



Plaque de fond anthracite



Lamelles en acier noir

Découvrez un feu sans frontière... Visible sur 3 côtés ! Cet appareil à l'encombrement réduit est élégant et très présent.

Il est fourni avec un kit d'alimentation et de contrôle gaz (trappe, vanne gaz électronique, récepteur radio) et une télécommande EcoMax permettant de contrôler le thermostat, le brûleur, de varier la hauteur des flammes, et de programmer son fonctionnement (hebdomadaire, minuterie...).

Une vraie flambée !

Le foyer est livré avec un set de décoration de bûches en céramique très réaliste.

PERFORMANCES ET CARACTÉRISTIQUES TECHNIQUES

	Gaz Naturel G20	Butane Propane G30/G31
Rendement	85%	84%
Puissance mini/maxi	3.3 à 7.1	3.2 à 6.8
Puissance nominale*	7.1 kW	6.8 kW
Consommation	1.0 m ³ /h	0,6 kg/h
Puissance calorifique	8,4 kW	8,1 kW
Diamètre du conduit	100 / 150 mm	
Évacuation des fumées	Conduit concentrique	
Poids net env.	105 kg	
Appareil de chauffage au gaz	C11/C31/C91	
Classe énergétique	B	B
Normes CE	EN 613	

* Selon l'étiquette énergétique du produit

DIMENSIONS (mm)

	Hauteur	Largeur	Profondeur
Appareil	880-1060	715	460
Vitre face	454	628	
Vitre côté	454	352	

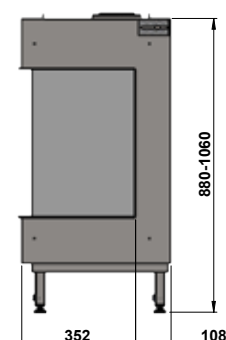
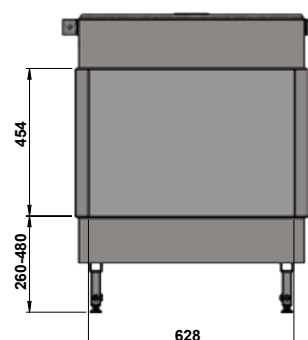
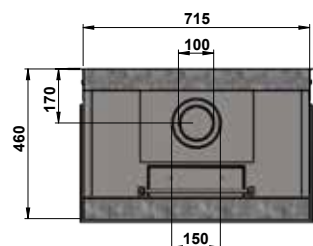

OPTIONS



Set de galets



Plaque de fond en verre noir (effet miroir)



Vitre antireflet



Adaptateur 220 v



Support mural pour télécommande



Compatible Domotique



Interrupteur mural EcoMax



Kit Wifi



Télécommande simplifiée "PUCK"



Laine rougeoyante